

# TAKEUCHI®

**KOPARKA KOMPAKTOWA**

**TB 290 (CV)**



# DANE TECHNICZNE KOPARKI TB 290 CV (RAMIĘ LSA)

## DANE TECHNICZNE

Ciężar maszyny	kg	8715
Nacisk na grunt	kg/cm <sup>2</sup>	0,39
Poziom hałasu dB(A)	LwA	99,0
Poziom hałasu dB(A)	LpA	74,0
Prędkość obrotu	obr./min.	10,3
Prędkość jazdy 1	km/h	2,6
Prędkość jazdy 2	km/h	5,0
Zdolność pokonywania wzniesień	st.	35
Kąt obrotu wysięgnika	st.	w lewo 70/w prawo 60

## SILNIK

Typ	4TNV98CT Common-Rail z funkcją Turbo	
Moc ISO 9249/SAEJ 1349	kW/PS	51,4/69,9
Prędkość obrotowa	obr./min.	2000
Pojemność skokowa	cm <sup>3</sup>	3318
Ilość cylindrów		4
Woda chłodząca	l	14,0
Olej silnikowy	l	10,2
Zbiornik paliwa	l	128,0

## HYDRAULIK

Główna pompa		Load-Sensing
Przepływ maksymalny (ciśnienie maks. P1)	l/min (MPa)	160,0 (27,5)
Przepływ maksymalny (ciśnienie maks. P2)	l/min (MPa)	60,6 (24,0)
Przepływ maksymalny (ciśnienie maks. P3)	l/min (MPa)	16,0 (3,4)
Pierwsza (dodatkowa) linia hydrauliczna	l/min (MPa)	100,0 (206,0)
Druga (dodatkowa) linia hydrauliczna	l/min (MPa)	55,0 (20,6)
Trzecia (dodatkowa) linia hydrauliczna	l/min (MPa)	16,0 (3,5)/55,0 (20,6)
Czwarta (dodatkowa) linia hydrauliczna	l/min (MPa)	55,0 (20,6)
Pojemność zbiornika hydraulicznego	l	73,0

## WYMIARY

Maks. głębokość wykopu	A	mm	4470
Maks. wysokość wysięgu	B	mm	8045
Głębokość wykopu pionowego	C	mm	3980
Maks. wysokość przeladunku	D	mm	6120
Min. wysokość przeladunku	E	mm	2250
Maks. zasięg przy gruncie	F	mm	7590
Maks. zasięg	G	mm	7730
Maks. promień wykop pionowy	H	mm	4385
Dolne położenie lemieszka	I	mm	505
Górne położenie lemieszka	J	mm	520
Szerokość nadwozia	K	mm	2140
Szerokość kabiny	L	mm	1050
Szerokość gąsienic	M	mm	450
Prześwit	N	mm	370
Szerokość podwozia	O	mm	2200
Długość podwozia	P	mm	2855
Długość osi-wysięgnika	Q	mm	5060
Odległość lemiesz-osi	R	mm	2055
Długość transportowa	S	mm	7120
Wysokość lemieszka	T	mm	500
Szerokość lemieszka	U	mm	2200
Wysokość całkowita	V	mm	2550
Przesunięcie wysięgnika w lewo	W	mm	685
Przesunięcie wysięgnika w prawo	X	mm	890
Promień obrotu do tyłu	Y	mm	1650
Promień obrotu w prawo	Z	mm	2190

Zmiany techniczne zastrzeżone. Wszystkie dane nie uwzględniają systemu Powertilt.

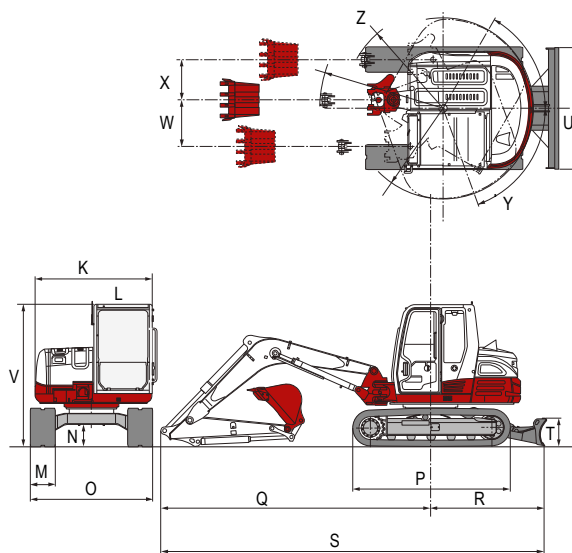
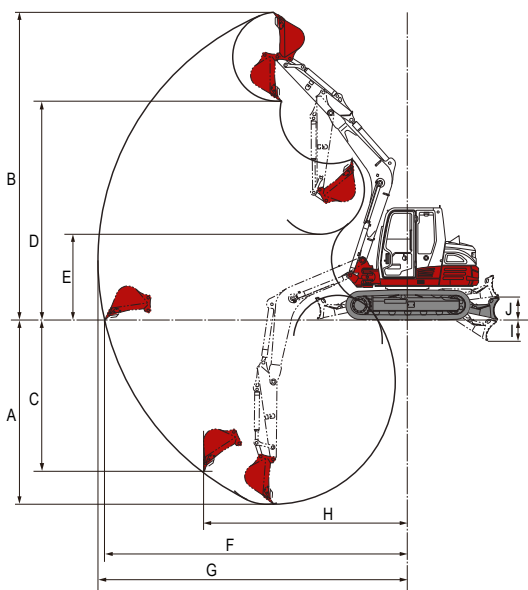

Państwa dealer:



Wilhelm Schäfer GmbH  
 Rebhuhnstraße 2-4 • 68307 Mannheim  
 Tel.: +49 (0) 621/77 07 0 • Fax: +49 (0) 621/77 07 129  
 E-Mail: info@wschaefer.de • Internet: www.wschaefer.de